

Modulares Montagesystem für alle gängigen Werkzeugschaffttypen

TOOLFIX Montagesysteme bieten höchsten Komfort durch eine einzigartige Spannautomatik. Sie weisen eine ideale Ergonomie auf, durch die 45° Adapterteilung mit automatischer Einrastung des verwendeten Werkzeuges. Dies garantiert besten Schutz für Bediener und Werkzeug.

TOOLFIX Montagesysteme sind ein Muss für den modernen Rüstplatz!

TOOLFIX MONO **TOOLFIX VARIO** **TOOLFIX TURN**



TOOLFIX Schwenkfunktion

Das Werkzeug kann durch Drücken des Rastbolzens in die ideale Rüstposition geschwenkt und das Werkzeug kann 8*45° geteilt werden. Die Fixierung der Teilung erfolgt automatisch.

TOOLFIX Swivel function

The tool can be swivelled into the ideal set-up position by pressing the locking bolt and the tool can have an 8*45-degree divisions. Division locking is carried out automatically.

TOOLFIX Montage

Die Befestigung des TOOLFIX kann auf einer Werkbank oder einem Werkzeugschrank erfolgen. Es kann sowohl von oben mit 4*M10 Schrauben (Gewindeeinsätzen in der Tischplatte) als auch von unten mit 4*M12 Schrauben (Schraubenlänge abhängig von der Tischdicke) befestigt werden.

TOOLFIX Assembling

The TOOLFIX unit can be fastened to a workbench or a tool cabinet. It can be fixed from the top with 4*M10 screws (threaded inserts in the table) and also from the bottom with 4*M12 screws (length of the screws depends on the thickness of the table).

Modular Assembly system for all current tool shafts

TOOLFIX Assembly systems offer maximum ease of operation with their unique clamping system. They have ideal ergonomics through 45° adaptor division with automatic locking of the used tool. This guarantees maximum safety for operator and tool.

TOOLFIX Assembly systems are a must for the modern assembly shop!



TOOLFIX Werkzeugadapter

Das Werkzeug wird beim Einsetzen in den Adapter automatisch gesichert. Der ISO Spannringertyp kann für den jeweiligen Werkzeugtyp (MAS-BT/ANSI/DIN) justiert werden. Die Werkzeugfreigabe erfolgt durch Ziehen des Spannringers. Bei schweren Werkzeugen wird empfohlen, zuerst das Werkzeug in die horizontale Stellung zu drehen und den Spannring zu sichern. Danach kann das Werkzeug mit beiden Händen aus dem TOOLFIX entfernt werden.

TOOLFIX Tool adaptors

The tool is automatically secured when placed in the adaptor. The ISO clamping fingers can be adjusted to suit the given type of tool (MAS-BT/ANSI/DIN). Only a withdrawal of the bolt will release the tool. For heavy tools is recommended to turn the tool in a horizontal position and to secure the clamping finger. Now with both hands the tool can put out of the TOOLFIX.



TOOLFIX TURN Version

TOOLFIX MONO oder VARIO mit TURN-Adapter werden idealerweise für Messerköpfe, Igel- und Scheibenfräser verwendet zum übersichtlichen Schneidplattenwechsel. Diese Adapter drehen sich gesichert in Ihrer Achse um 360° und können 12-fach indexiert werden.

TOOLFIX TURN Version

TOOLFIX MONO or VARIO with TURN-Adaptors are essentially used for an ergonomic and clearly arranged changing of inserts on drilling heads and milling cutters. This adaptors can be rotated 360° and be locked at 12 different positions.

TOOLFIX MONO Montagegeräte

TOOLFIX MONO ist ein starres Werkzeugmontagegerät mit fix montierten Werkzeugadaptern. Er eignet sich auf Grund seiner enormen Stabilität besonders für große, schwere Anwendungen sowie für die Verwendung nur eines Adaptertyps.

TOOLFIX MONO Assembly systems

TOOLFIX MONO is an assembly tool with fixed tool adaptors. On account of its high stability TOOLFIX MONO is appropriate for big and heavy tools and also for the use of just one adaptor type.



Identnummer Partnumber	Beschreibung Prescription	Modellgrößen Type sizes									
		10	20	25	30	35	40	45	50	60	
Diverse	TOOLFIX MONO ISO	10	20	25	30	35	40	45	50	60	
Diverse	TOOLFIX MONO VDI	16	20	25	30	40	50	60	80	-	
Diverse	TOOLFIX MONO INDEX VDI, W-Kombi	20	25	30	40	-	-	-	-	-	
Diverse	TOOLFIX MONO HSK, Form A	25	32	40	50	63	80	100	125	160	
Diverse	TOOLFIX MONO HSK, Form B	50	63	80	100	125	160	-	-	-	
Diverse	TOOLFIX MONO HSK, Form C	25	32	40	50	63	80	100	-	-	
Diverse	TOOLFIX MONO HSK, Form E	25	32	40	50	63	80	100	-	-	
Diverse	TOOLFIX MONO HSK, Form F	32	50	63	80	-	-	-	-	-	
Diverse	TOOLFIX MONO CAPTO	C3	C4	C5	C6	C8	C10	-	-	-	
Diverse	TOOLFIX MONO WFB	20-12	24-16	32-20	40-25	50-32	-	-	-	-	
Diverse	TOOLFIX MONO KM	40	50	63	-	-	-	-	-	-	
Diverse	TOOLFIX MONO TURN ISO	30	40	45	50	60	-	-	-	-	
Diverse	TOOLFIX MONO TURN HSK, Form A	40	50	63	80	100	125	-	-	-	
Diverse	TOOLFIX MONO TURN HSK, Form B	160	-	-	-	-	-	-	-	-	
Diverse	TOOLFIX MONO TURN CAPTO	C4	C5	C6	C8	-	-	-	-	-	
Diverse	TOOLFIX MONO TURN KM	80	-	-	-	-	-	-	-	-	

Lieferumfang / Scope of delivery

TOOLFIX MONO, ohne Befestigungsschrauben

TOOLFIX MONO, without Mounting screws

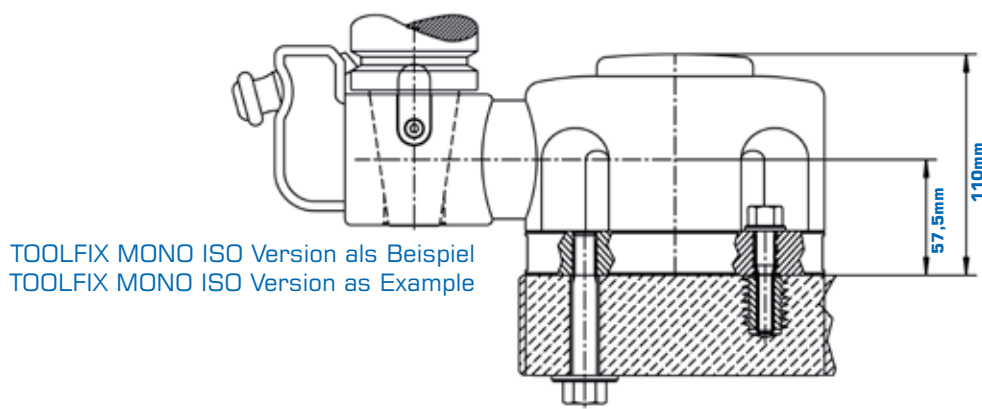



TOOLFIX VARIO Montagegeräte

Die TOOLFIX VARIO Version verfügt über einen Schnellwechselferschluss zum Auswechseln von unterschiedlichen Werkzeugadaptoren, unter Verwendung von nur einem Basiskörper.

TOOLSET VARIO Assembly systems

The TOOLFIX VARIO version includes a fast-change-lock for exchanging different kind of adaptor types by only using one base unit.

Identnummer Partnumber	Beschreibung Prescription	Modellgrößen Type sizes									
TX200.060	TOOLFIX VARIO Basiskörper / TOOLFIX VARIO Base unit										

Diverse	TOOLFIX VARIO Adapter ISO	10	20	25	30	35	40	45	50	-
Diverse	TOOLFIX VARIO Adapter VDI	16	20	25	30	40	50	60	-	-
Diverse	TOOLFIX VARIO Adapter INDEX VDI, W-Kombi	20	25	30	40	-	-	-	-	-
Diverse	TOOLFIX VARIO Adapter HSK, Form A	25	32	40	50	63	80	100	125	160
Diverse	TOOLFIX VARIO Adapter HSK, Form B	50	63	80	100	125	160	-	-	-
Diverse	TOOLFIX VARIO Adapter HSK, Form C	25	32	40	50	63	80	100	-	-
Diverse	TOOLFIX VARIO Adapter HSK, Form E	25	32	40	50	63	80	100	-	-
Diverse	TOOLFIX VARIO Adapter HSK, Form F	32	50	63	80	-	-	-	-	-
Diverse	TOOLFIX VARIO Adapter CAPTO	C3	C4	C5	C6	C8	-	-	-	-
Diverse	TOOLFIX VARIO Adapter WFB	20-12	24-16	32-20	40-25	50-32	-	-	-	-
Diverse	TOOLFIX VARIO Adapter KM	40	50	63	-	-	-	-	-	-
Diverse	TOOLFIX VARIO Adapter TURN ISO	30	40	45	50	60	-	-	-	-
Diverse	TOOLFIX VARIO Adapter TURN HSK, Form A	40	50	63	80	100	125	-	-	-
Diverse	TOOLFIX VARIO Adapter TURN CAPTO	C4	C5	C6	C8	-	-	-	-	-
Diverse	TOOLFIX VARIO Adapter TURN KM	80	-	-	-	-	-	-	-	-

Lieferumfang / Scope of delivery

TOOLFIX VARIO Basiskörper oder Adapter, ohne Befestigungsschrauben

TOOLFIX VARIO Base unit or Adaptor, without Mounting screws

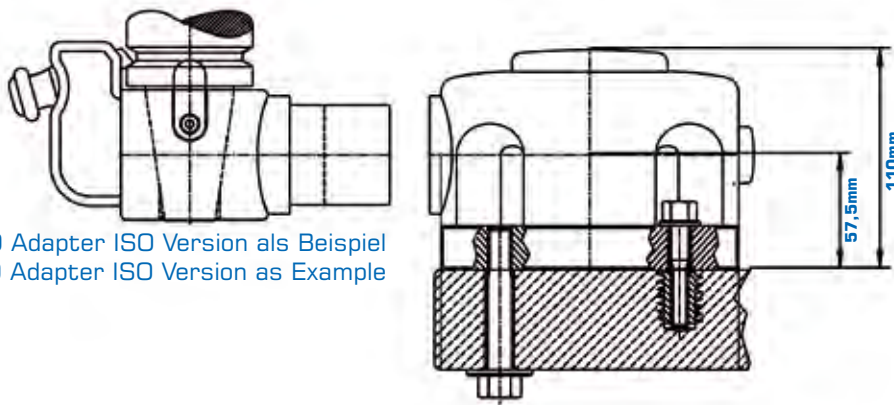

TOOLFIX VARIO Adapter ISO Version als Beispiel
TOOLFIX VARIO Adapter ISO Version as Example

DIE Erste-Hilfe-Formel bei Drehstahlhalter

1 Basishalter (links/rechts) + 4 Drehköpfe > 50 Möglichkeiten!

Der ITOOL Drehstahlhalter verfügt über auswechsel- und schwenkbare Drehköpfe mit einstellbarer Spitzenhöhe. Eine hochpräzise Schnittstelle sowie maximale Steifigkeit garantieren optimale Drehergebnisse. Der Erste Hilfe Drehstahlhalter kann sowohl für linke als auch rechte Drehoperationen verwendet werden.

VIELE MÖGLICHKEITEN MANY POSSIBILITIES



ITOOOL Funktionen

Einstellung: 6*10° (links + rechts)

Fasen: Einstellung alle 2,5° möglich

Lieferumfang: inkl. Kunststoffkoffer

ITOOOL Funktionen

Adjustment: 6*10° (left + right)

Chamfer: adjustable all 2,5°

Scope of delivery: incl. Plastic case



THE First-Aid Formula for Turning holders

1 Base holder (left/right) + 4 Turning heads = 50 combinations!

The ITOOL Turning holder includes exchangeable and swivel-mounted insert holders in one with adjustable centre height. A high-precision interface as well as a maximum rigidity with dampening attributes guarantees best turning results. The First-Aid Turning holder can be used in left as well as in right turning operations.



IT400.010 - ITOOL Start-set

Das ITOOL Start-set wird in einem Kunststoffkoffer geliefert, der folgende Artikel beinhaltet: ITOOL Grundhalter, Drehköpfe DC11T3 und VC1604 sowie Befestigungsschrauben und Inbusschlüssel.

IT400.010 - ITOOL Start up-kit

The ITOOL Start up-kit will be delivered in a plastic case and includes the following articles: ITOOL Turning holder, Turning heads DC11T3 and VC1604 as well as mounting screws and Allen key.



IT400.011 - ITOOL Komplet-set

Das ITOOL Start-set wird in einem Kunststoffkoffer geliefert, der folgende Artikel beinhaltet: ITOOL Grundhalter, Drehköpfe CC09T3, DC11T3, SC09T3 und VC1604 sowie Befestigungsschrauben und Inbusschlüssel.

IT400.011 - ITOOL Complete-kit

The ITOOL Complete-kit will be delivered in a plastic case and includes the following articles: ITOOL Turning holder, Turning heads CC09T3, DC11T3, SC09T3 and VC1604 as well as mounting screws and Allen key.

Identnummer Partnumber	Beschreibung	Prescription
IT400.000	ITOOL Grundhalter 20*23*16mm (H*B*L)	ITOOL Turning holder 20*23*16mm (H*W*L)
IT400.001	ITOOL Drehkopf CC09T3 + Torxschraube SS1111	ITOOL Turning head CC09T3 + Torx screw SS1111
IT400.002	ITOOL Drehkopf DC11T3 + Torxschraube SS1111	ITOOL Turning head DC11T3 + Torx screw SS1111
IT400.003	ITOOL Drehkopf SC09T3 + Torxschraube SS1111	ITOOL Turning head SC09T3 + Torx screw SS1111
IT400.004	ITOOL Drehkopf VC1604 + Torxschraube SS1111	ITOOL Turning head VC1604 + Torx screw SS1111
IT400.021	ITOOL Drehkopf VC1103 + Spezial Torxschraube	ITOOL Turning head VC1103 + Special Torx screw
IT400.005	ITOOL Klemmschraube M5*25mm	ITOOL Clamping screw M5*25mm
IT400.006	ITOOL Höhenverstellungsschraube M8*25mm	ITOOL Height adjusting screw M8*25mm
IT400.007	ITOOL Torxschraube SS1111	ITOOL Torx screw SS1111
IT400.008	ITOOL Torxschlüssel KS1115	ITOOL Torx key KS1115
IT400.050	ITOOL Inbusschlüssel	ITOOL Allen key
IT400.009	ITOOL Kunststoffkoffer	ITOOL Plastic case

